

## Rendement/dimensions

### Benne à neige

Volume réel	2,83 m <sup>3</sup>	(100 pi. cu.)
Neige compactée	3,54 m <sup>3</sup>	(125 pi. cu.)
Excédent d'eau	416 l	(110 gal US, 92 imp.)

### Réservoir d'eau

Eau de surfacage	727 l	(192 gal US, 160 imp.)
Eau de lavage	273 l	(72 gal US, 60 imp.)
Total	1 000 l	(264 gal US, 220 imp.)

<b>Huile hydraulique</b>	87 l	(23 gal US, 19 imp.)
--------------------------	------	----------------------

### Système de convoyeurs

Tarière horizontale	25,4 cm (10 po) diamètre
Tarière verticale	25,4 cm (10 po) diamètre

### Longueur hors tout

Benne baissée	4,04 m (159 po)
Benne relevée	5,03 m (198 po)

### Hauteur hors tout

Benne baissée	2,16 m (85 po)
Benne relevée	3,91 m (154 po)

<b>Largeur hors tout</b>	2,13 m (84 po)
--------------------------	----------------

<b>Empattement</b>	1,95 m (77 po)
--------------------	----------------

<b>Écartement des roues</b>	1,37 m (54 po)
-----------------------------	----------------

### Rayon de braquage

au niveau du conditionneur	4,86 m (16 pi)
----------------------------	----------------

<b>Dimensions du couteau</b>	1,27 x 12,7 x 195,6 cm 1/2 po x 5 po x 77 po
------------------------------	---

### Poids du véhicule

Vide	4 423 kg (9 750 lb.)
Rempli d'eau	5 148 kg (11 350 lb.)

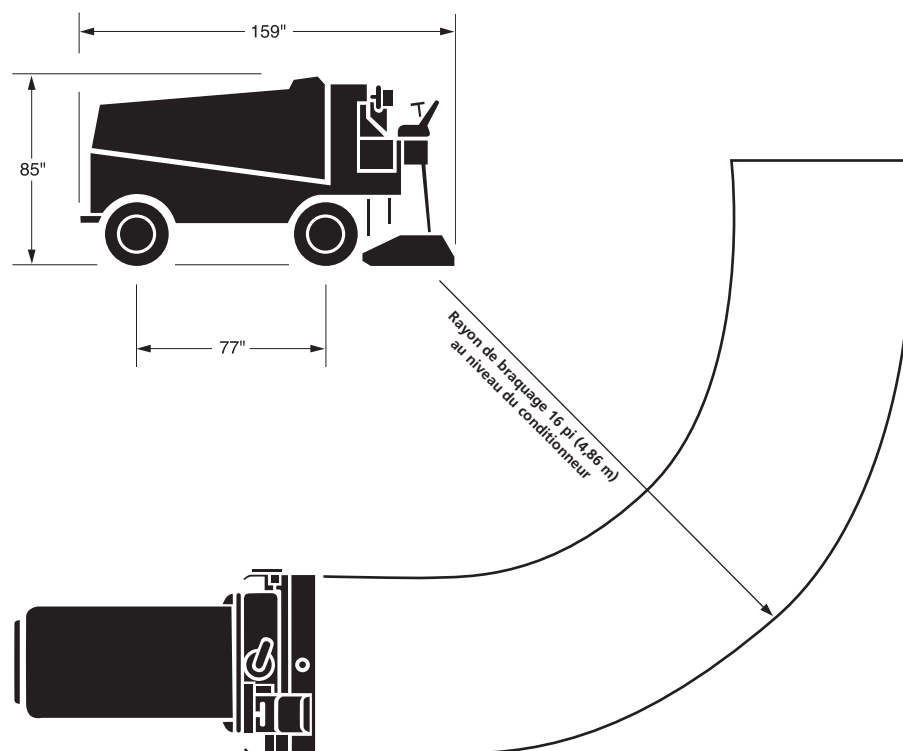
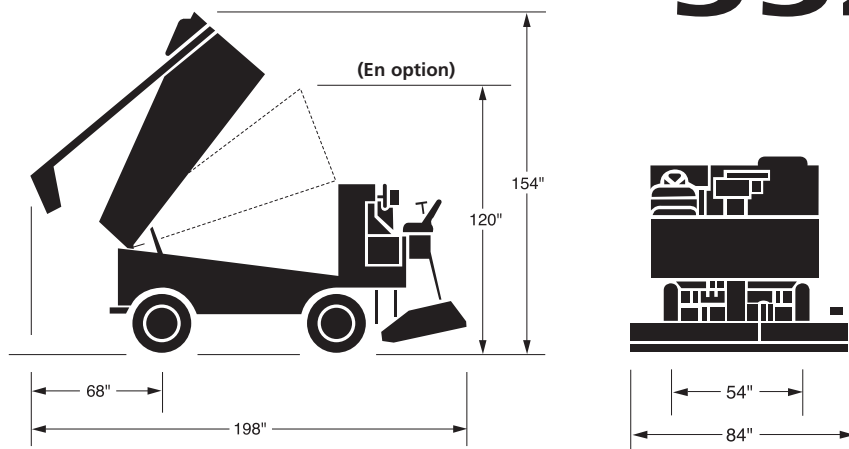

### Caractéristiques techniques des commandes électriques

Commandes MOSTEC Sevcon Powerpak<sup>R</sup> stables qui ont fait leur preuve dans diverses applications à travers le monde.

Système de 'diagnostic de bord' offrant :

- dépannage
- fonctions de gestion de véhicule
- palpeur d'usure du balai de moteur

Ce dépliant a été préparé seulement à titre de guide général pour les clients. Tous les efforts ont été déployés pour assurer l'exactitude des renseignements au moment de l'impression. Zamboni se réserve le droit de modifier les prix, les couleurs, le matériel, les caractéristiques techniques et les modèles.

Certains éléments décrits ou présentés peuvent être offerts en option à un coût additionnel. Certaines options ne sont offertes que conjointement avec d'autres options. Zamboni et la configuration de la surfaceuse Zamboni sont des marques déposées de Frank J. Zamboni & Co., Inc.

# ZAMBONI®

### Zamboni USA

Frank J. Zamboni & Co., Inc.  
15714 Colorado Ave., Paramount, CA USA 90723-4211  
Téléphone (562) 633-0751 Télécopieur (562) 633-9365

### Zamboni Canada

Zamboni Company Ltd.  
38 Morton Ave. East, Box 1388, Brantford, ON Canada N3T 5T6  
Téléphone (519) 758-5000 Télécopieur (519) 758-0500

### Zamboni Europe

Eigentalstrasse 1, Box 123, CH-8309 Nuerensdorf, Suisse  
Téléphone +41 44 837 01 91 Télécopieur +41 44 837 01 80

[www.zamboni.com](http://www.zamboni.com)

